

# > FRAGEBOGEN - ANFRAGE

bitte an die Fax-Nr. +49 (0) 9331.907.10 senden



Absender Firma: \_\_\_\_\_

Name: \_\_\_\_\_

Tel / Fax: \_\_\_\_\_

Datum: \_\_\_\_\_

Unser Zeichen: \_\_\_\_\_

**Herrhammer GmbH**  
**Spezialmaschinen**  
 D-97199 Ochsenfurt  
 Rudolf-Diesel-Straße 3  
 Phone: +49 (0) 9331.907.0  
 Fax: +49 (0) 9331.907.10  
 mail@herrhammer.de  
 www.herrhammer.de

Rufen Sie uns zurück  Vereinbaren Sie einen Termin  Schicken Sie weitere Unterlagen

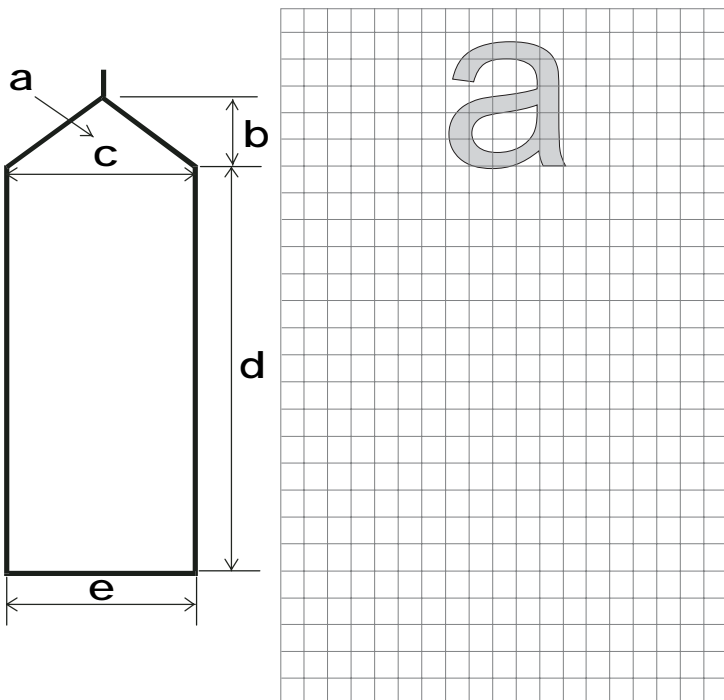

- a Form der Kerzenspitze (bitte Skizze)
- b Länge der Kerzenspitze .....mm
- c Durchmesser an der Spitze.....mm
- d Länge ohne Spitze .....mm
- e Durchmesser am Fuß .....mm

**Oberfläche:**

glatt  gerippt  gedreht

**Besonderheiten / Vorgaben:**

.....  
 .....  
 .....  
 .....

**Vorhandenes**

Paraffin: Schmelzpunkt:.....°C Penetration:..... Ölgehalt:.....%



**Gewünschte** .....Kerzen / Stunde .....Betriebsstunden / Jahr  
**Produktion:** .....Tonnen / Jahr



**Heizmedium**  Warmwasser  Dampf  El. Strom  Thermalöl  
 Wachsschmelzkessel vorhanden?  Nein  Ja



Raumtemperatur .....°C rel. Luftfeuchtigkeit .....%  
 Außentemperaturen: Sommer .....°C Winter .....°C



Belastbarer Nulleiter ? Nein  Ja   
 Separate Erde ? Nein  Ja  .....V .....PH .....Hz



Kühlwasser vorhanden ? Nein  Ja  .....°C



Max Budget ca.....  \$  EUR