

> CONSULTA - CUESTIONARIO

por favor devuelvan este cuestionario al
FAX +49.(0)93 31.907.10



de: _____
 nombre: _____
 Tel / Fax: _____
 fecha: _____
 referencia: _____

Herrhammer GmbH
Spezialmaschinen
 D-97199 Ochsenfurt
 Rudolf-Diesel-Straße 3
 Phone: +49 (0) 9331.907.0
 Fax: +49 (0) 9331.907.10
 mail@herrhammer.de
 www.herrhammer.de

llámenos solicitud de cita con representante envíen más información

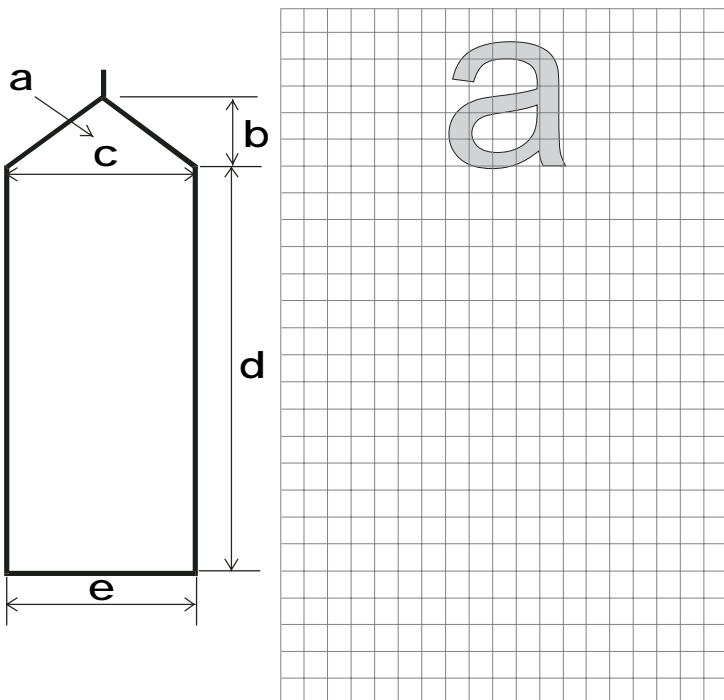

a forma de la punta de la vela
 b longitud de la punta de la vela.....mm
 c diametro a la base de la punta.....mm
 d longitud de la vela sin puntamm
 e diametro de la vela a la base
 de la vela :mm

acabado :

liso cónico espiral

Acabados especiales :

.....

Tipo de parafina aplicada

aplicado: punto de fusión:.....°C/°F penetración..... contenido de aceite.....%

Capacidad velas por horahoras útiles por año
de producción deseada:toneladas por año

sistema de calentamiento agua caliente vapor electricidad aceite térmico
 usted dispone de tanques de fusión no si

temperatura ambiental en la nave°C/°F humedad relativa ambiental%
 temperatura ambiental fuera de la nave: verano°C/°F invierno°C/°F

conductor neutro cargable ? no siVPHHz
 toma de tierra separada ? no si

usted tiene agua de refrigeración ? no si°C/°F

Volumen de inversión aprox..... \$ EUR